

スイングK

シェルフ

スイングK

特徴

■チャイルドロックを標準装備しています。

選定条件

■キャビネットの幅内寸法により包丁の収納本数が変わります。条件に合ったシリーズをお選び下さい。

SK2-C900シリーズ

キャビネット幅内寸法860以上

SK2-C750シリーズ

キャビネット幅内寸法720以上

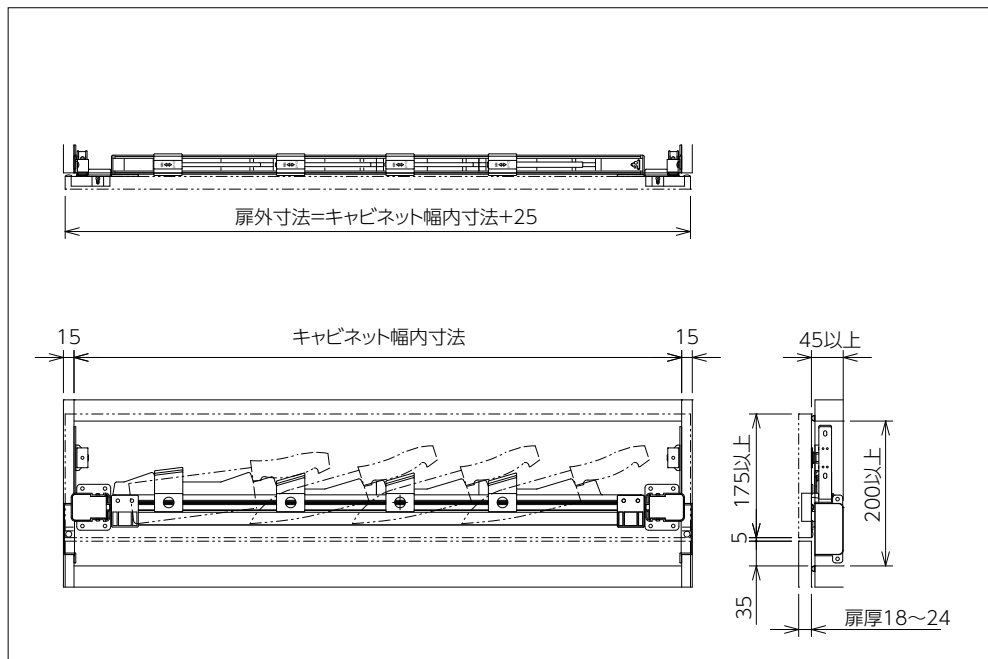

扉及び側板加工寸法・部品取付位置

扉厚	掘込深さ
18	14.5
19	14.5
20	15.5
21	16.5
22	17.5
23	18.5
24	20.5

■扉厚により掘込深さが変わりますのでご注意ください。

■側板の切り欠きに関しては全種類変わりません。

